

## КРАНЫ ШАРОВЫЕ РЕКОС (Испания)

### Кран шаровый двухходовой Rekos серий K809, K806

ANSI

#### Применение

Для использования в химической, нефтехимической, нефтегазовой, пищевой, целлюлозно-бумажной, горнодобывающей, сталелитейной промышленности, в паровых и пароконденсатных системах и системах водоснабжения.

#### Технические характеристики

Серии кранов	K806SGS GV	K809SGS GV
Условный диаметр, DN	1/4–4"	
Условное давление, PN	ANSI Class 400,600,800	
Рабочая температура	-60...+220 °С*	-46...+220 °С*
Присоединение	Резьбовое NPT (ANSI), BSPP (DIN) приварное ANSI 16.25, 16.11	
Управление	Рукоятка или привод, фланец под привод по ISO5211	
Конструкция запорного органа	плавающий шар	
Герметичность	класс «А»	

\* Зависит от применяемых материалов.

#### Спецификация

№	Деталь	Кол-во	Материалы	
			K809SGS GV	K806SGS GV
1,2	Корпус, корпус 2 (отв. часть)	1	Хладстойкая угл. сталь A350 LF2 /A105	Нержавеющая сталь A182
3	Шар	2	Нерж. сталь AISI316	Нерж. сталь AISI316
4	Седла	1	Тефлон+графит PTFE + CG	Тефлон+графит PTFE + CG
5	Шток	2	Нерж. сталь AISI316	Нерж. сталь AISI316
6	Уплотнение по штоку	1	Тефлон + графит PTFE + CG	Тефлон + графит PTFE + CG
7	Уплотнительное кольцо	1	Графит	Графит
8	Сальник	1	Нерж. сталь AISI316	Нерж. сталь AISI316
9	Пружинная шайба	1	Нерж. сталь AISI301	Нерж. сталь AISI301
10	Гайка на штоке	2	Нерж. сталь AISI304	Нерж. сталь AISI304
13	Стопорная шпилька	2	Нерж. сталь A4-70	Нерж. сталь A4-70
14	Уплотнение корпуса	2	Тефлон + графит PTFE + CG	Тефлон + графит PTFE + CG
15	Болт	8-12-16	Легированная сталь A193, сорт B7	Легированная сталь A193, сорт B8
16	Рукоятка	1	Угл. сталь с эпоксидным покрытием	Угл. сталь с эпоксидным покрытием
19	Пружина	1	Нерж. сталь AISI302	Нерж. сталь AISI302
34	Уплотнение по корпусу	2	Графит	Графит
35	Уплотнительное кольцо по штоку	1	Витон	Витон
94	Стопорная шайба	1	Нерж. сталь AISI301	Нерж. сталь AISI301

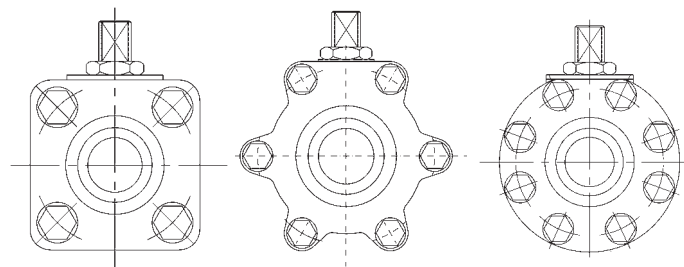
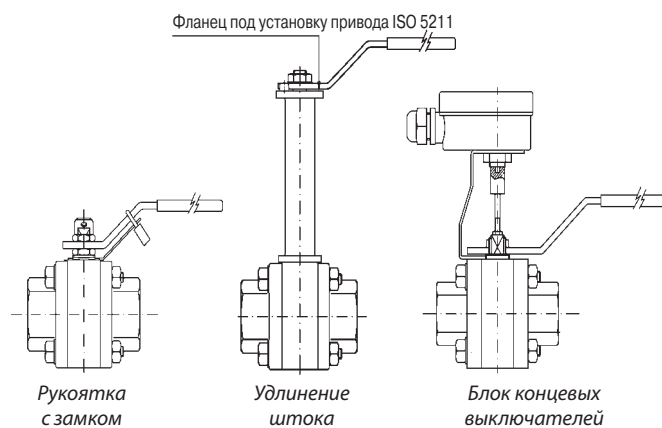
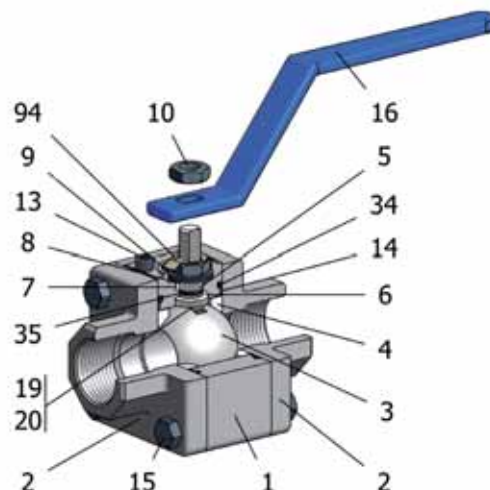

От 1/4" до 1/2"  
полный проход  
От 1/2" до 2"  
редуцированный проход

От 2" до 2 1/2"  
полный проход  
От 2 1/2" до 3"  
редуцированный проход

3"  
полный проход  
4"  
редуцированный проход



Компания оставляет за собой право вносить конструктивные изменения  
АДЛ — производство и поставки оборудования для инженерных систем

Тел.: +7 (495) 937-89-68, +7 (495) 221-63-78 | Факс: +7 (495) 933-85-01/02  
info@adl.ru | www.adl.ru | Интернет-магазин: www.valve.ru

## КРАНЫ ШАРОВЫЕ РЕКОС (Испания)

### Размеры, (мм) двухходовых кранов серии K809/806, (мм)

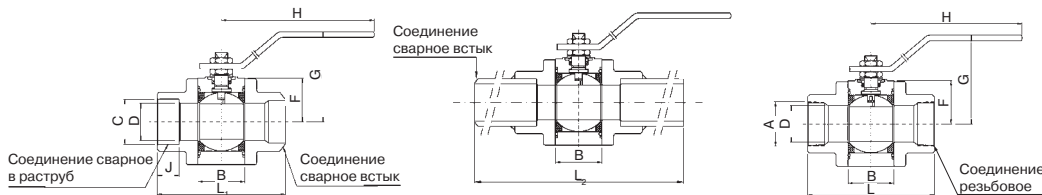

### Полнопроходные, (мм)

DN, (")	Тип	A, (")	B	D	F	G	H	L	L <sub>1x</sub>	L <sub>2</sub>	C	Масса, (кг)
1/4	800	1/4	19	11	31	82	145	75	75	275	14,5	1,0
3/8		3/8	19	11	31	82	145	75	75	275	18	1,0
1/2		1/2	21	15	34	85	145	80	80	280	22	1,2
3/4		3/4	28	21	39	101	180	100	100	300	27,5	2,2
1		1	37	25	38	105	180	110	110	310	34	3,1
1 1/4		1 1/4	44	32	41	108	180	120	120	320	43	4,5
1 1/2	600	1 1/2	51	38	47	110	223	140	140	340	49	5,5
2		2	60	49	58	119	233	142	191	-	61,5	10,0
2 1/2		2 1/2	72	62	70	143	425	170	210	-	74	13,5
3	400	3	72	76	88	170	425	229	305	-	90	17,5

### С редуцированным проходом, (мм)

DN, (")	Тип	A, (")	B	D	F	G	H	L	L <sub>1</sub>	L <sub>2</sub>	C	Масса, (кг)
1/2	800	1/2	19	11	31	82	145	75	75	275	22	1,0
3/4		3/4	21	15	34	85	145	80	80	280	27,5	1,2
1		1	28	21	39	101	180	100	100	300	34	2,2
1 1/4		1 1/4	37	25	38	105	180	110	110	310	43	3,1
1 1/2		1 1/2	44	32	41	108	180	120	120	320	49	4,5
2		2	51	38	47	110	223	140	140	340	61,5	5,5
2 1/2	600	2 1/2	60	49	58	119	233	142	191	-	74	10,0
3		3	72	62	70	143	425	170	210	-	90	13,5
4		4	72	76	88	170	425	229	305	-	115,5	17,5

### Присоединительные размеры ISO-фланца

DN полный проход, (")	DN редуц-ый проход, (")	ISO 5211	M	ØC	A	K
1/4	-	F03	5,5	M10×1	9	5
3/8	1/2	F03	5,5	M10×1	9	5
1/2	3/4	F03	5,5	M10×1	10	5
3/4	1	F04	7,5	M12×1,25	15	12
1	1 1/4	F04	7,5	M12×1,25	20	12
1 1/4	1 1/2	F05	9	M15×1,5	20	12
1 1/2	2	F05	9	M15×1,5	25	12
2	2 1/2	F05	9	M15×1,5	28	12
2 1/2	3	F07	16	M22×1,5	29	17
3	4	F07	18	M24×2	36	17

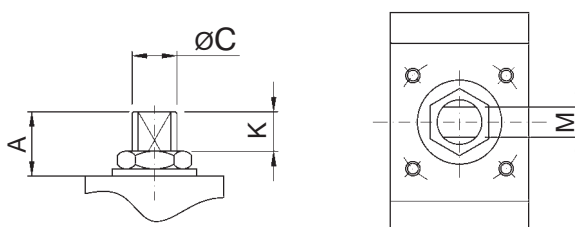

### Крутящий момент, (Нм)

DN, (")	1/4	3/8	1/2	3/4	1	1 1/4	1 1/2	2	2 1/4	3	4
Полный проход	11	11	16	19	23	25	65	78	91	120	-
Редуцированный проход	-	-	11	16	19	23	25	65	78	91	120

### Коэффициент пропускной способности, (м³/ч)

DN, (")	1/4	3/8	1/2	3/4	1	1 1/4	1 1/2	2	2 1/4	3	4
Полный проход	9	9	16	32	42	78	102	230	385	590	-
Редуцированный проход	-	-	10	18	36	45	80	118	235	395	595

### Диаграмма «Температура — Давление»

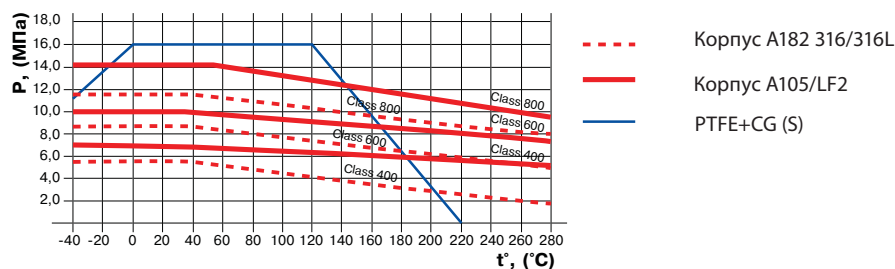

Компания оставляет за собой право вносить конструктивные изменения  
 АДЛ — производство и поставки оборудования для инженерных систем

Тел.: +7 (495) 937-89-68, +7 (495) 221-63-78 | Факс: +7 (495) 933-85-01/02  
 info@adl.ru | www.adl.ru | Интернет-магазин: www.valve.ru

