

Регулирующий гигиенический угловой клапан серия 6 с пневмоприводом 6010/6020 для пищевой и химической промышленности $t^{\circ} -20...+140^{\circ}C$

Описание

Данные стерильные клапаны отвечают всем гигиеническим требованиям. Корпусы таких узлов можно чистить, дезинфицировать и стерилизовать без разборки. Антисептические клапаны отличаются полным отсутствием «мертвых» зон.

Технические характеристики

Присоединение	Сварка, DIN 11850 2 серия; сварка, ISO; сварка, (дюйм) Tri-clamp, (дюйм)
Номинальный диаметр, DN	15, 25, 40 (DN 20 в дюймах)
Условное давление	PN 1,6 МПа
Седло	Мягкое уплотнение
Материал корпуса	Нержавеющая сталь
Рабочая температура	-10...+140 °C (опционное до +200 °C)
Температура окружающей среды, (°C)	-20...+80 °C
Величина Kvs	0,1–25 м³/ч
Качество поверхности (внутренняя поверхность)	Обработка на станке, Ra<0,8 µm полировка, Ra<0,6 µm механическая или электрополировка Ra<0,4 µm электрополировка Ra<0,25µm



Материалы для гигиенических клапанов 6010/6020

Корпус клапана	Нержавеющая сталь 1.4404
Привод	Нержавеющая сталь 1.4408 (опционное пластик)
Пружина привода	Нержавеющая сталь 1.4310
Шток затвора	Нержавеющая сталь 1.4571, 1.4404, полировка
Коническое сопло	Нержавеющая сталь 1.4404
Накидная гайка	Нержавеющая сталь 1.4571
Диск	Нержавеющая сталь 1.4571
Клеммное соединение	Нержавеющая сталь 1.4308
Уплотнение корпуса	EPDM (уплотнительное кольцо)
Седло	PTFE
Индикатор положения	Полиамид
Мембрана привода	Нержавеющая сталь 1.4301
Регулирующий разъем	Нержавеющая сталь 1.4404
Клеммное соединение	Нержавеющая сталь 1.4308
Уплотнение штока	EPDM
Корпус позиционера	Тип: 8047 п/п — латунь с хромированным покрытием; э/п — латунь с хромированным покрытием, пластик; тип 8049 KTL — покрытие (по запросу нерж. сталь)



Преимущества данного клапана

- Компактное исполнение.
- Корпус из нержавеющей стали.
- Возможно изготовление с мягким седлом.
- Подходит для абразивных сред.
- Не чувствителен к вибрациям.
- Поставляется с пневматическим, аналоговым электропневматическим, цифровым электропневматическим позиционером.
- Возможны взрывозащищенные версии.

Пилотное и рабочие давление для запорного клапана 6010

DN	Макс. раб. давление нержавеющей сталь, (МПа)	Пилотное давление, (МПа)	Шток	Пружина
15	0,8	0,35-1,0	50	1
15	1,6	0,45-1,0	50	2
15	1,6	0,35-1,0	80	1
20	0,8	0,35-1,0	50	1
20	1,6	0,45-1,0	50	2
20	1,6	0,35-1,0	80	1
25	1,4	0,35-1,0	80	1
25	1,6	0,44-1,0	80	2
25	1,2	0,13-1,0	125	1
25	1,6	0,22-1,0	125	2
40	0,5	0,35-1,0	80	1
40	0,8	0,44-1,0	80	2
40	1,2	0,56-1,0	80	3
40	0,4	0,13-1,0	125	1
40	1,1	0,22-1,0	125	2
40	1,6	0,31-1,0	125	3

Пилотное и рабочие давление для клапана регулирующего клапана 6020

DN	Kvs	Максимальный допустимый перепад давления				Подача воздуха	Привод
		Цифровой позиционер 8048 и 8049		Пневматический позиционер 8047 п/п и э/п			
		Регулир, (МПа)	Вкл/Выкл (МПа)	Регулир, (МПа)	Вкл/Выкл (МПа)		
15	0,1-1,0	1,6	1,6	-	-	3-6	80
15	1,6-4,0	1,6	1,6	1,4	1,6	4-6	80
20	0,1-1,0	1,6	1,6	-	-	3-6	80
20	1,6-4,0	1,6	1,6	1,4	1,6	4-6	80
25	0,4-1,0	1,6	1,6	-	-	3-6	80
25	1,6-4,0	1,6	1,6	1,4	1,6	4-6	80
25	6,3-10,0	1,2	1,6	0,8	1,2	4-6	80
25	6,3-10,0	1,6	1,6	1,6	1,6	3-6	125
25	6,3-10,0	1,6	1,6	-	-	2-6	250
40	15-25	0,5	0,6	0,3	0,4	4-6	80
40	15-25	0,6	1,6	0,6	1,4	4-6	125
40	15-25	0,6	1,6	-	-	2,8-6	250



Компания оставляет за собой право вносить конструктивные изменения.

АДЛ — производство и поставки оборудования для инженерных систем

Тел.: +7 (495) 937-89-68, +7 (495) 221-63-78 Факс: +7 (495) 933-85-01/02

E-mail: info@adl.ru www.adl.ru Интернет-магазин: www.valve.ru

Размеры и масса

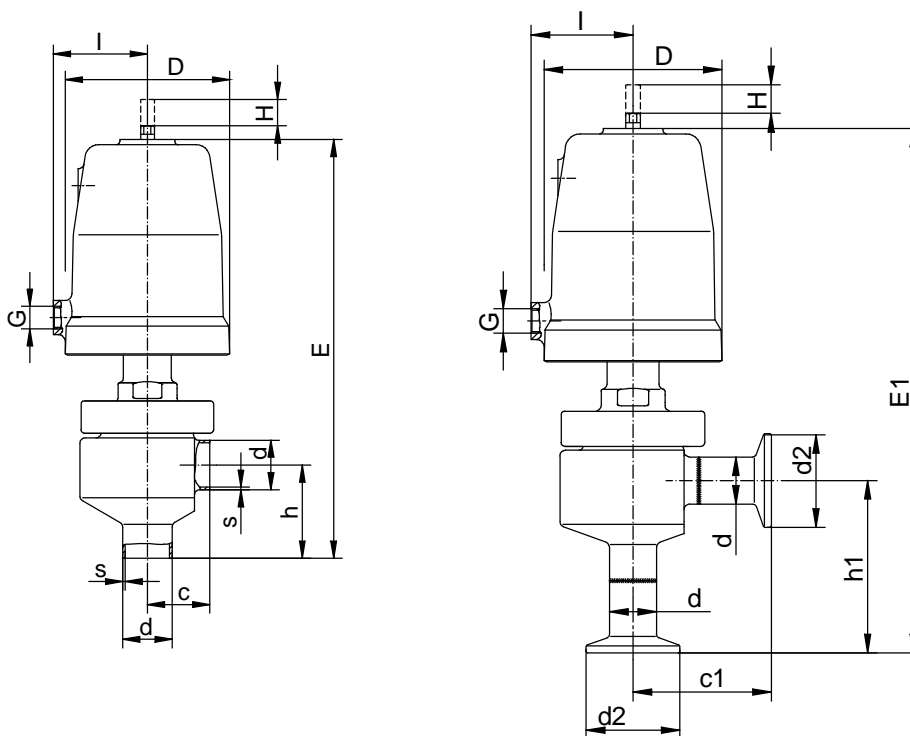

DN	Поршень	D	G	DIN 11850 Серия 2				DIN 2463 Серия 2				Резьба дюймы				I	H штук	E	Kvs клапана	Масса, (кг)
				d	s	h	c	d	s	h	c	d	s	h	c					
15	50	62	1/8"	19	1,5	42	27,5	21,3	1,6	41	27,5	12,7	1,65	42	27,5	34,5	12	189	5,5	2,0
15	80	96	1/4"	19	1,5	42	27,5	21,3	1,6	41	27,5	12,7	1,65	42	27,5	55	16	228	5,5	3,5
20	50	92	1/8"	-	-	-	-	-	-	-	-	19,05	1,65	42	27,5	34,5	12	189	5,5	2,0
20	80	96	1/4"	-	-	-	-	-	-	-	-	19,05	1,65	42	27,5	55	16	228	5,5	3,5
25	80	96	1/4"	29	1,5	54,5	35,5	33,7	2	52	35,5	25,4	1,65	54	35,5	55	16	245	18,5	4,0
25	125	146	1/4"	29	1,5	54,5	35,5	33,7	2	52	35,5	25,4	1,65	54	35,5	80	16	269	18,5	6,7
40	80	96	1/4"	41	1,5	62,5	48	48,3	2	59	48	38,1	1,65	62,5	48	55	16	259	38	5,3
40	125	146	1/4"	41	1,5	62,5	48	48,3	2	59	48	38,1	1,65	62,5	48	80	16	283	38	8,0

DN	Поршень	D	G	Tri-Clamp				E1	H штук	I
				d	d2	c1	h1			
15	50	62	1/8"	12,7	25	56	70,5	217	12	34,5
15	80	96	1/4"	12,7	25	56	70,5	256	16	55
20	50	62	1/8"	19,05	25	56	70,5	217	12	34,5
20	80	96	1/4"	19,05	25	56	70,5	256	16	55
25	80	96	1/4"	25,4	50,5	74,5	93	284	16	55
25	125	146	1/4"	25,4	50,5	74,5	93	308	16	80
40	80	96	1/4"	38,1	50,5	87	101,5	298	16	55



Габаритные размеры

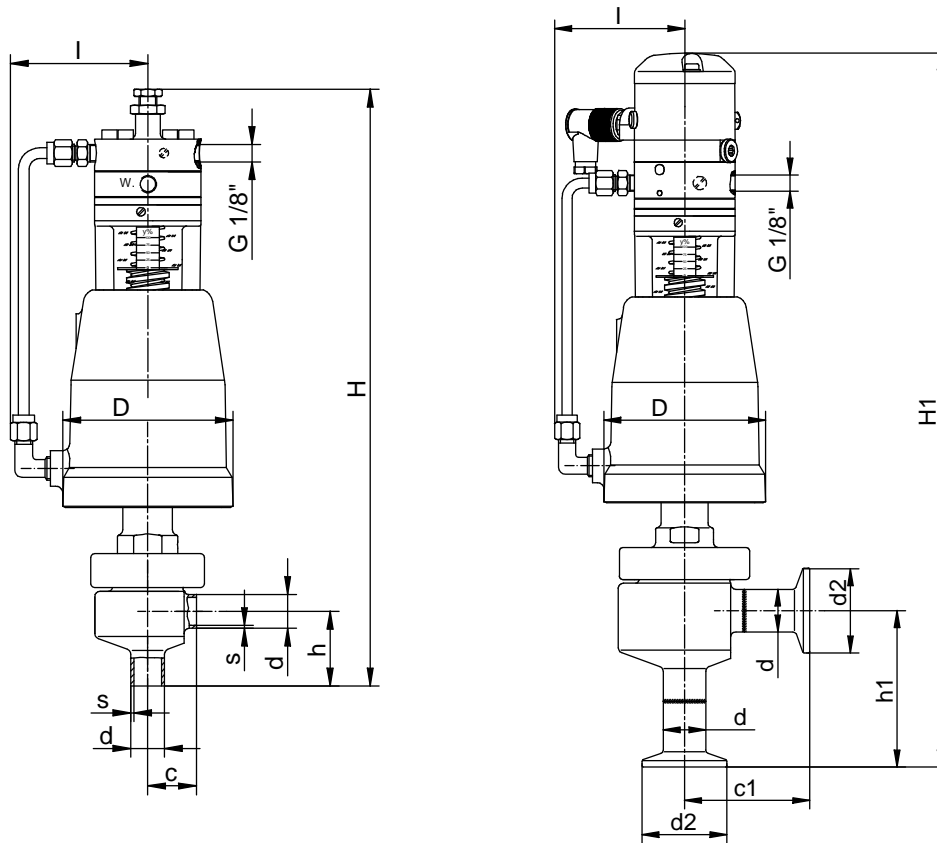

DN	Плунжер	Под сварку, DIN 11850				Под сварку, ISO				Под сварку, (дюйм)				Tri-clamp, (дюйм)			
		d	s	c	h	d	s	c	h	d	s	c	h	d	d2	c1	h1
15	80	19	1,5	27,5	42	21,3	1,6	27,5	41	12,7	1,65	27,5	42	12,7	25	56	70,5
20	80	-	-	-	-	-	-	-	-	19,05	1,65	27,5	42	19,1	25	56	70,5
25	80	29	1,5	35,5	54,5	33,7	2	35,5	52	25,4	1,65	35,5	54	25,4	50,5	74,5	93
25	125	29	1,5	35,5	54,5	33,7	2	35,5	52	25,4	1,65	35,5	54	25,4	50,5	74,5	93
40	80	41	1,5	48	62,5	48,3	2	48	59	38,1	1,65	48	62,5	38,1	50,5	87	101,5
40	125	41	1,5	48	62,5	48,3	2	48	59	38,1	1,65	48	62,5	38,1	50,5	87	101,5



Компания оставляет за собой право вносить конструктивные изменения.

АДЛ — производство и поставки оборудования для инженерных систем

Тел.: +7 (495) 937-89-68, +7 (495) 221-63-78 Факс: +7 (495) 933-85-01/02

E-mail: info@adl.ru www.adl.ru Интернет-магазин: www.valve.ru

Габаритные размеры

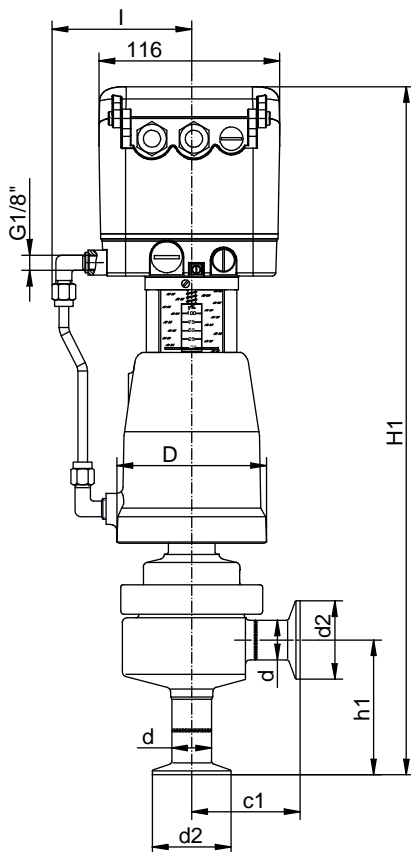

DN	Плунжер	D	I		H		H1		Масса, (кг)	
			п/п	э/п	п/п	э/п	п/п	э/п		
15	80	96	90	80	338	368	366	396	4,1	4,4
20	80	96	90	80	338	368	366	396	4,1	4,4
25	80	96	90	80	355	385	394	424	4,6	4,9
25	125	146	105	105	375	405	414	464	7,3	7,6
40	80	96	90	80	370	400	409	439	5,9	6,2
40	125	146	105	105	390	420	429	459	8,6	8,9

Габаритные размеры

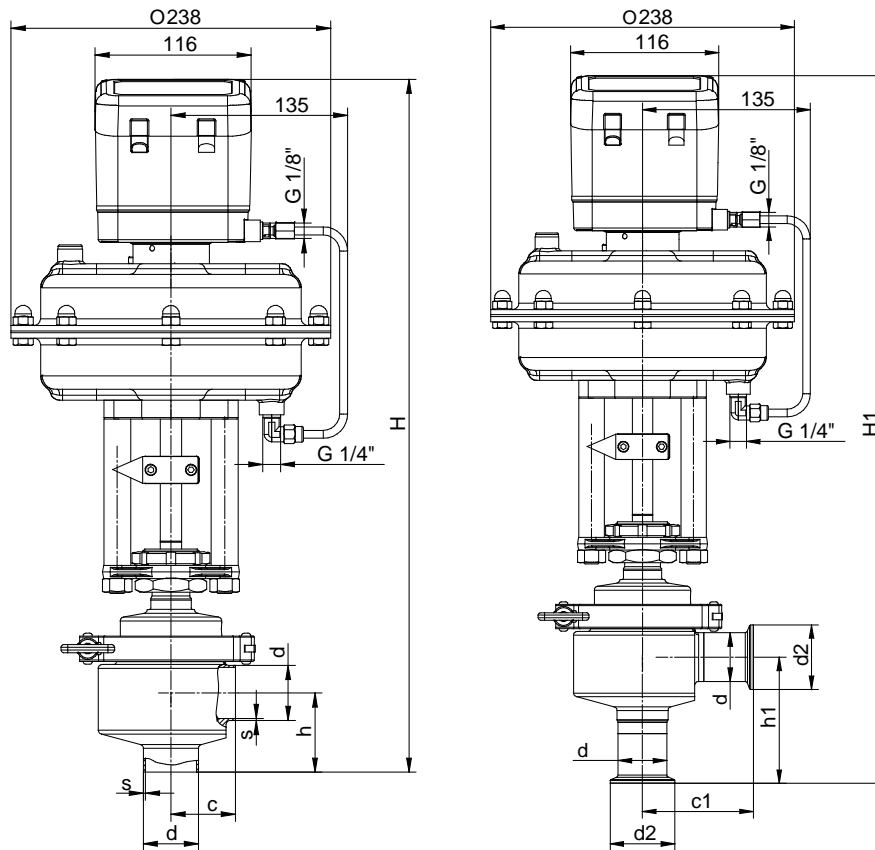

DN	Плунжер	Под сварку, DIN 11850				Под сварку, ISO				Под сварку, (дюйм)				Tri-clamp, (дюйм)				D	I	H	H1	Масса, (кг)
		d	s	c	h	d	s	c	h	d	s	c	h	d	d2	c1	h1					
15	80	19	1,5	27,5	42	21,3	1,6	27,5	41	12,7	1,65	27,5	42	12,7	25	56	70,5	96	80	395	424	4,8
20	80	-	-	-	-	-	-	-	-	19,05	1,65	27,5	42	19,1	25	56	70,5	96	80	395	424	4,8
25	80	29	1,5	35,5	54,5	33,7	2	35,5	52	25,4	1,65	35,5	54	25,4	50,5	74,5	93	96	80	412	451	5,3
25	125	29	1,5	35,5	54,5	33,7	2	35,5	52	25,4	1,65	35,5	54	25,4	50,5	74,5	93	146	105	432	471	8,0
40	80	41	1,5	48	62,5	48,3	2	48	59	38,1	1,65	48	62,5	38,1	50,5	87	101,5	96	80	426	465	6,6
40	125	41	1,5	48	62,5	48,3	2	48	59	38,1	1,65	48	62,5	38,1	50,5	87	101,5	146	105	446	485	9,3



Компания оставляет за собой право вносить конструктивные изменения.

АДЛ — производство и поставки оборудования для инженерных систем

Тел.: +7 (495) 937-89-68, +7 (495) 221-63-78 Факс: +7 (495) 933-85-01/02

E-mail: info@adl.ru www.adl.ru Интернет-магазин: www.valve.ru

Регулирующий антисептический угловой клапан 6011/6021 с пневмоприводом

Технические характеристики

Присоединение	Сварка, DIN 11850 2 серия, сварка, (ISO), сварка, (дюйм), Tri-clamp, (дюйм)
Номинальный диаметр, DN (мм)	15, 25, 40
Условное давление	PN 1,6 МПа
Седло	EPDM/Силикон
Уплотнение корпуса	EPDM/Силикон
Рабочая температура	-20...+135 °С
Характеристика	50:1
Качество поверхности (внутренняя поверхность)	Отполирован, Ra<0,6 мкм, электрополировка, Ra<0,25 мкм, электрополировка, Ra<0,4 мкм
Температура стерилизации	Максимум +150 °С до 30 минут
Гистерезис	<0,5%
Материал корпуса	Нержавеющая сталь 1.4435

Спецификация

Корпус клапана	Нержавеющая сталь 1.4435
Привод	Нержавеющая сталь 1.4408 (опционально пластик)
Пружина привода	Нержавеющая сталь 1.4310
Шток клапана	Нержавеющая сталь 1.4404, полировка
Регулирующий разъем	Нержавеющая сталь 1.4435
Накидная гайка	Нержавеющая сталь 1.4571
Клеммное соединение	Нержавеющая сталь 1.4308
Уплотнение корпуса	EPDM/силикон
Седло	EPDM/силикон
Индикатор положения	Трогамид
Мембрана привода	Нержавеющая сталь 1.4301
Корпус позиционера	Алюминий

Kvs

Характеристика	Линейная				Равнопроцентная			
	15	20	25	40	15	20	25	40
DN								
Полный	4	4	10	25	4	4	10	20
Ход штока	16							

Пилотное и рабочие давление для запорного клапана 6011

DN	Макс. раб. давление нерж. сталь, (МПа)	Пилотное давление, (МПа)	Шток	Пружина
15-25	0,5	0,35-1,0	80	1
15-25	0,7	0,44-1,0	80	2
15-25	1,0	0,22-1,0	125	2
15-25	1,4	0,31-1,0	125	3
15-25	1,6	0,22-0,6	250	6
40	0,5	0,22-1,0	125	2
40	0,8	0,31-1,0	125	3
40	1,1	0,22-0,6	250	6
40	1,4	0,28-0,6	250	8

Пилотное и рабочие давление для регулирующего клапана 6021

DN	Макс. раб. давление нерж. сталь, (МПа)	Пилотное давление, (МПа)	Шток	Пружина
15	0,6	0,5-0,6	80	2
15	1,0	0,4-0,6	125	3
20	0,6	0,5-0,6	80	2
20	1,0	0,4-0,6	125	3
25	0,3	0,5-0,6	80	2
25	0,85	0,4-0,6	125	3
25	1,0	0,2-0,6	250	4
40	0,75	0,4-0,6	125	3
40	1,0	0,3-0,6	250	6

Размеры и масса клапана 6011

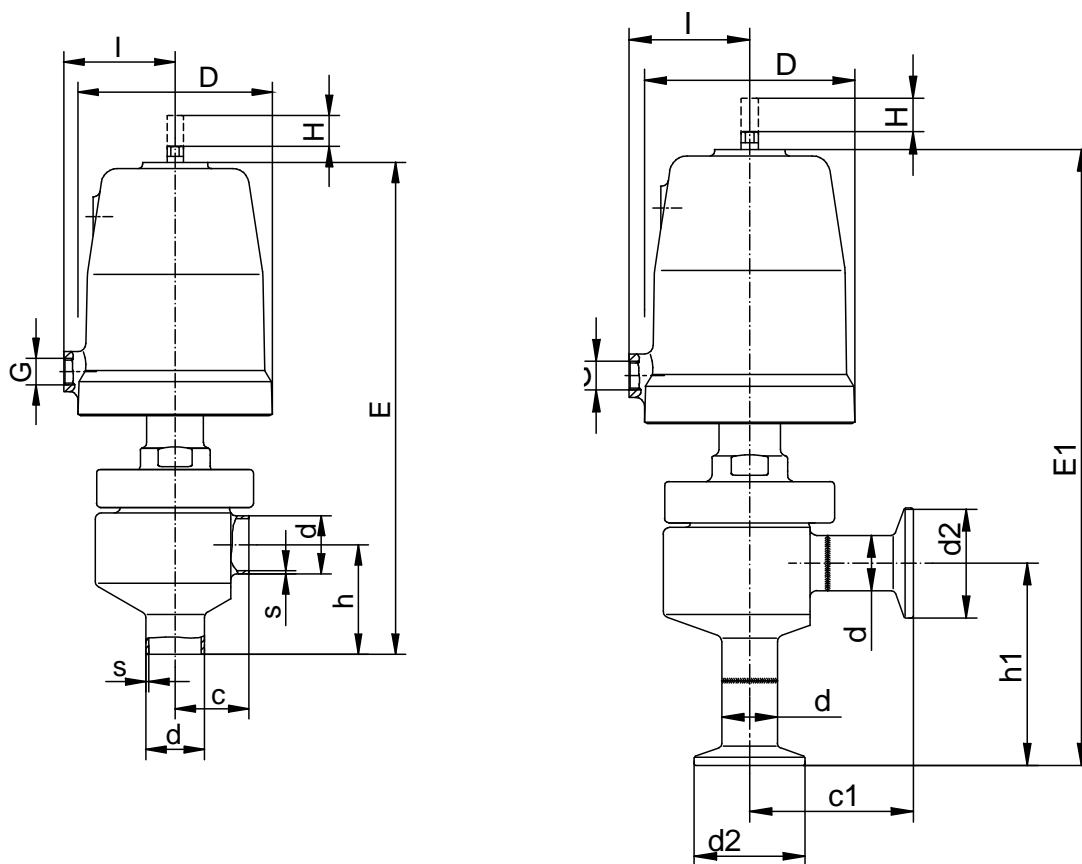

DN	Поршень	D	G	DIN 11850 Серия 2				DIN 2463 Серия 2				Резьба, (дюймы)				I	H, штук	E	Kvs	Масса, (кг)
				d	s	h	c	d	s	h	c	d	s	h	c					
15	80	96	1/4"	19	1,5	43	54,5	21,3	1,6	43	53,5	12,7	1,65	43	57	80	16	240	5,5	3,5
20	80	96	1/4"	-	-	-	-	-	-	-	-	19,05	1,65	43	54,5	80	16	240	5,5	3,5
25	80	96	1/4"	29	1,5	41	49,5	33,7	2	41	47	25,4	1,65	41	51	80	16	240	18,5	4,0
25	125	146	1/4"	29	1,5	41	49,5	33,7	2	41	47	25,4	1,65	41	51	105	16	266	18,5	6,7
40	125	146	1/4"	41	1,5	48	59	48,3	2	48	55	38,1	1,65	48	60	105	16	283	38,0	8,0

DN	Поршень	D	G	Tri-Clamp				E1	H1	I
				d	d2	c1	h1			
15	80	96	1/4"	12,7	25	56	85,5	269	16	80
20	80	96	1/4"	19,05	25	56	83	269	16	80
25	80	96	1/4"	25,4	50,5	74,5	79,5	269	16	80
25	125	146	1/4"	25,4	50,5	74,5	79,5	295	16	105



Габаритные размеры клапана 6021

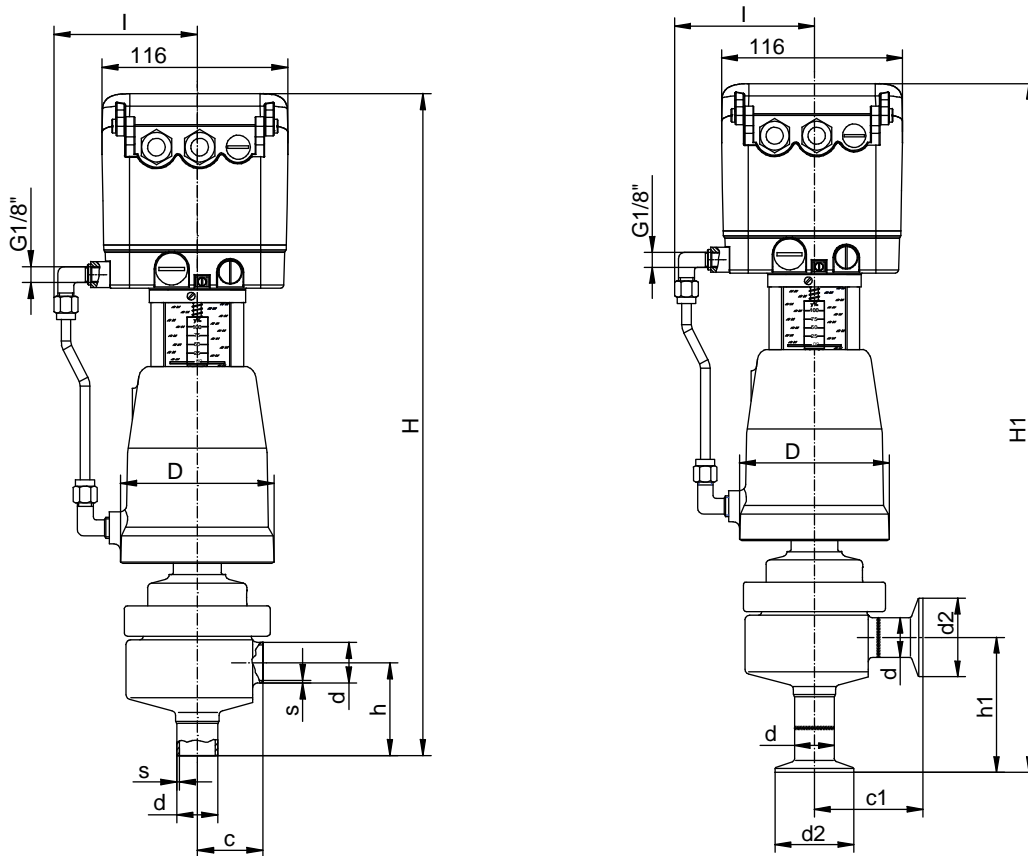

DN	Плунжер	D	Под сварку, DIN 11850				Под сварку, (ISO)				Под сварку, (дюйм)				I	H	Масса (кг)
			d	s	c	h	d	s	c	h	d	s	c	h			
15	80	96	19	1,5	43	54,5	21,3	1,6	43	53,5	12,7	1,65	43	57	80	408	4,8
15	125	146	19	1,5	43	54,5	21,3	1,6	43	53,5	12,7	1,65	43	57	105	428	7,5
20	80	96	-	-	-	-	-	-	-	-	19,05	1,65	43	54,5	80	408	4,8
20	125	146	-	-	-	-	-	-	-	-	19,05	1,65	43	54,5	105	428	7,5
25	80	96	29	1,5	41	49,5	33,7	2	41	47	25,4	1,65	41	51	80	408	5,3
25	125	146	29	1,5	41	49,5	33,7	2	41	47	25,4	1,65	41	51	105	428	8,0
40	125	146	41	1,5	48	59	48,3	2	48	55	38,1	1,65	48	60	105	444	9,3

DN	Плунжер	D	Tri-Clamp				I	H1	Масса, (кг)
			d	d2	c1	h1			
15	80	96	12,7	25	71,5	85,5	80	437	4,8
15	125	146	12,7	25	71,5	85,5	105	457	7,5
20	80	96	19,05	25	71,5	83	80	437	4,8
20	125	146	19,05	25	71,5	83	105	457	7,5
25	80	96	25,4	50,5	69,5	79,5	80	437	5,3
25	125	146	25,4	50,5	69,5	79,5	105	457	8,0
40	125	146	38,1	50,5	87	99	105	483	9,3



Размеры и масса 6020

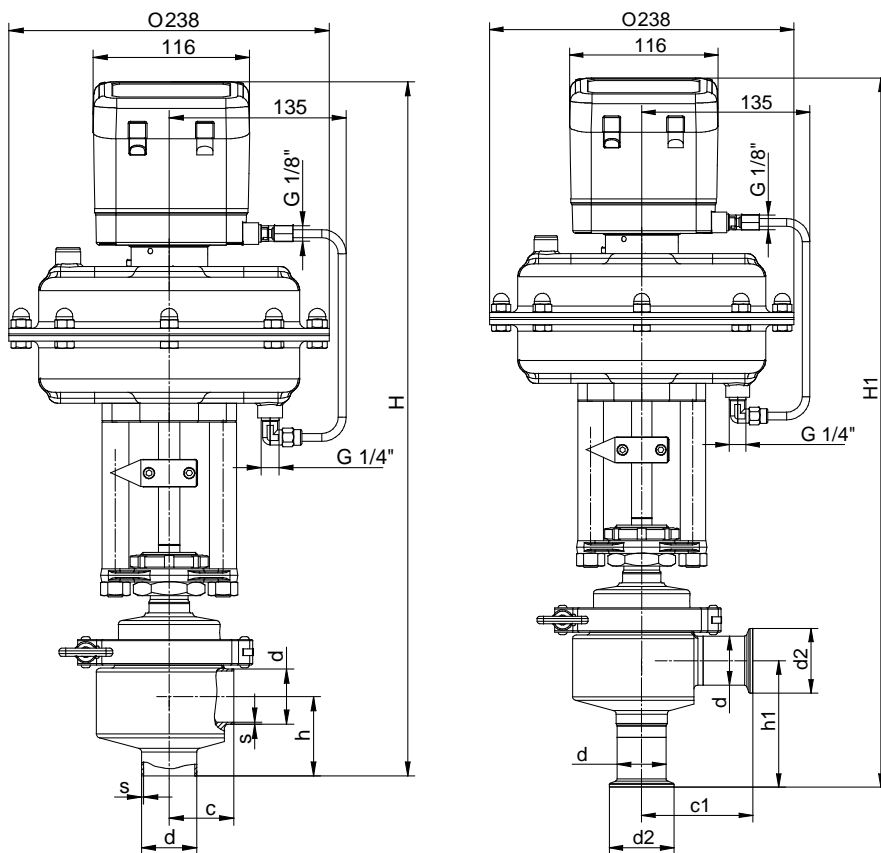

DN	Плунжер	Под сварку, DIN 11850				Под сварку, (ISO)				Под сварку, (дюйм)				H	Масса, (кг)
		d	s	c	h	d	s	c	h	d	s	c	h		
15	250	19	2	43	55	21	2	43	54	13	2	43	57	500	16
20	250	-	-	-	-	-	-	-	-	19	2	43	55	500	16
25	250	29	2	41	50	34	2	41	47	25	2	41	51	500	16
40	250	41	2	48	59	48	2	48	55	38	2	48	60	520	17

DN	Плунжер	Tri-Clamp				H1	Масса (кг)
		d	d2	c1	h1		
15	250	13	25	72	86	530	15,5
20	250	19	25	72	83	530	15,5
25	250	25	51	70	80	530	16
40	250	38	51	87	99	555	17,3



Маркировка клапана 6010

1 2 3 4 5 6 7 8 9 10

6	0	1	0	/					V										S
Тип				Размер				обозначение: "V": Клапан "A": Привод "R": Монтажный комплект											

1	Тип клапана	2	Соединение	3	Материал корпуса	4	Седловые уплотнения	5	Управление	6	Привод
0	Гигиенический	0	Сварка по DIN 11850	2	Нержавеющая сталь 1.4404	0	Мягкое уплотнение (PTFE)	2	NC (нормально закрытый)	0	Поршневой привод Ø50 мм (нерж. сталь)
		I	Сварка по ISO							1	Поршневой привод Ø80 мм (нерж. сталь)
		E	Сварка (дюйм)							2	Поршневой привод Ø125 мм (нерж. сталь)
		Z	Tri-clamp							K	Поршневой привод Ø50 мм (пластик)
										M	Поршневой привод Ø80 мм (пластик)
7	Пружины	8	Уплотнения по штоку	9	Доп.опции	10	1 Спец.исполнения				
-	Стандарт	-	Стандарт EPDM (FDA)	-	Отсутствуют	S	Указываются в письменном виде отдельно				
1	1 пружина	1	Силикон (FDA)								
2	2 пружины	2	Спец. исполнения +200 °C (FDA)								
3	3 пружины										

Маркировка клапана 6011/6021

1 2 3 4 5 6 7 8 9 10 11 12 13

6	0	1	1	/					V										S
Тип				Размер				обозначение: "V": Клапан "A": Привод "R": Монтажный комплект											

1	Тип клапана	2	Соединение	3	Материал корпуса	4	Седловые уплотнения	5	Управление	6	Привод		
0	Гигиенический	0	Сварка по DIN 11850	7	Нержавеющая сталь 1.4435. полировка внутренней поверхности Ra<0,6µm	0	Мягкое уплотнение (PTFE)	2	NC (нормально закрытый)	1	Поршневой привод Ø80 мм (нерж. сталь)		
1	Асептический	I	Сварка по ISO			C	Диафрагма силикон EPDM	C	Цифровой 4-х проводной позиционер 8049	2	Поршневой привод Ø125 мм (нерж. сталь)		
		E	Сварка (дюйм)			E	(диафрагма EPDM)	R	Цифровой 2-х проводной позиционер 8049	K	Поршневой привод Ø50 мм (пластик)		
		Z	Tri-clamp			F	(диафрагма FDA)	T	Цифровой позиционер 8049 спец. исполнение	M	Поршневой привод Ø80 мм (пластик)		
								W	Цифровой 2-х проводной позиционер 8049 взрывозащищенный	C	Диафрагма А 250 см²		
7	Пружины	8	Характеристика	9	Упаковка	10	Kvs %	11	Доп. опции	12	Спец.опции	13	Крышка
-	Стандарт	-	Линейная	-	Не важна	-	100	-	Отсутствуют	S	Указаны в письме	1	Крышка из нерж. стали
1	1 пружина	1	Равнопроцентная			A	63					3	Соединения и трубки из нерж. стали
2	2 пружины					1	40						
3	3 пружины					2	25						
T	6 пружин (A250)					3	16						
W	8 пружин (A250)					4	10						
R	4 пружины (A250)					5	6,3						
						6	4						

Маркировка клапана 6020

1	Тип клапана	2	Соединение	3	Материал корпуса	4	Отделка	5	Управление	6	Привод
	Гигиенический Асептический	0	Сварка по DIN 11850	2 3	Нержавеющая сталь	0	Мягкое уплотнение (PTFE)	2	NC (нормально закрытый)	1 2 К М С	Поршневой привод Ø80 мм (нерж.сталь) Поршневой привод Ø125 мм (нерж.сталь) Поршневой привод Ø50 мм (пластик) Поршневой привод Ø80мм (пластик) Диафрагма А 250 см ²
		I	Сварка по ISO		Нержавеющая сталь 1.4404 полировка внутренней поверхности Ra<0,6µm						
		E	Сварка (дюйм)								
		Z	Tri-clamp								

7	Пружины	8	Характеристика	9	Упаковка	10	Kvs %	11	Доп. опции	12	Спец.опции	13	Крышка
-	Стандарт	-	Линейная	-	Не важна	-	100	-	Отсутствуют	S	Указаны в письме	1	Крышка из нерж. стали
1	1 пружина	1	Равнопроцентная			A	63						
2	2 пружины					1	40						
3	3 пружины					2	25						
T	6 пружин (A250)					3	16						
W	8 пружин (A250)					4	10						
						5	6,3						
						6	4						



Компания оставляет за собой право вносить конструктивные изменения.

АДЛ — производство и поставки оборудования для инженерных систем

Тел.: +7 (495) 937-89-68, +7 (495) 221-63-78 Факс: +7 (495) 933-85-01/02

E-mail: info@adl.ru www.adl.ru Интернет-магазин: www.valve.ru